

用于清洁组合车辆



- 37300 Nm垂直分离轴PTO设计用于3轴重型卡车。
- 如果需要，变速箱可以水平安装。
- 它可以提供100%的输入速度。
- 控制系统可以是气动的或机械的。
- 动力输出轴可位于差速侧或驾驶室侧。
- 第二个PTO输出是一个选项。
- 在要求双PTO输出的情况下，Pto输出可以独立移位。
- PTO输出可以设计为所有ISO标准法兰以及适用于任何类型液压泵的外壳。
- 冷却系统可以安装在变速箱上。
- 可以安装结合/脱开传感器来观察PTO是否被使用，速度传感器也是另一种选择。

用于清洁组合车辆

PTO 输出口定义

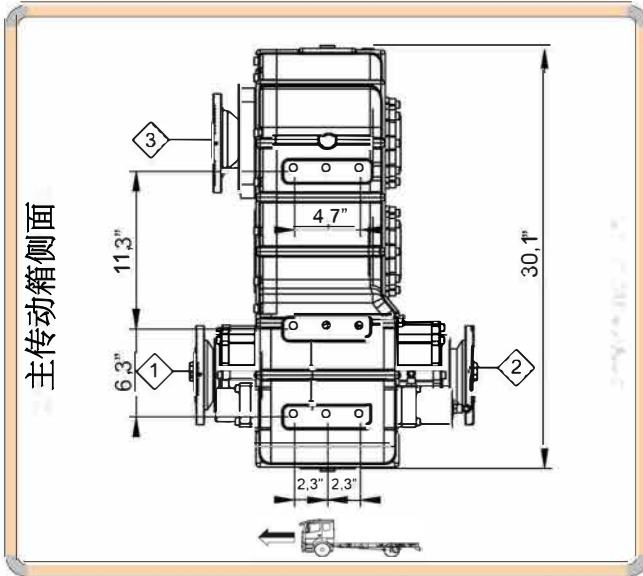
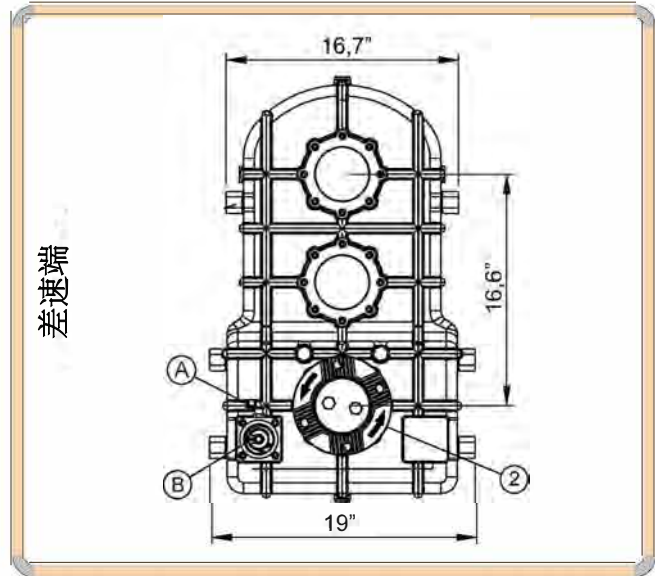
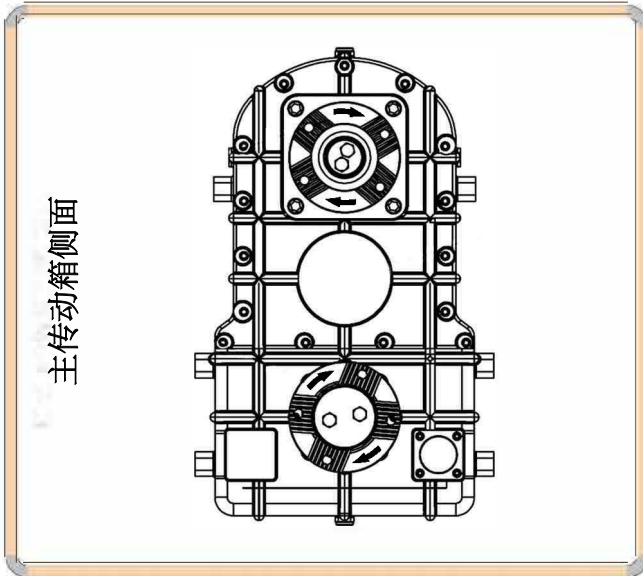

①	主要输入
②	主要输出
③	PTO 输出口
(A)	进气口 - 结合
(B)	进气口 - 脱开

用于清洁组合车辆

技术说明

技术参数			
	最大值	速比	最高转速
① & ②	37300 Nm	1/1	-
③	350 kW	1/1 - 1/1.3	2500 rpm-3500 rpm

重量	250 kg
主体材质	GH190
油量	80W90 15 lt

